

# Passo a passo de utilização do comando Wire Frame – UVW Computação Gráfica

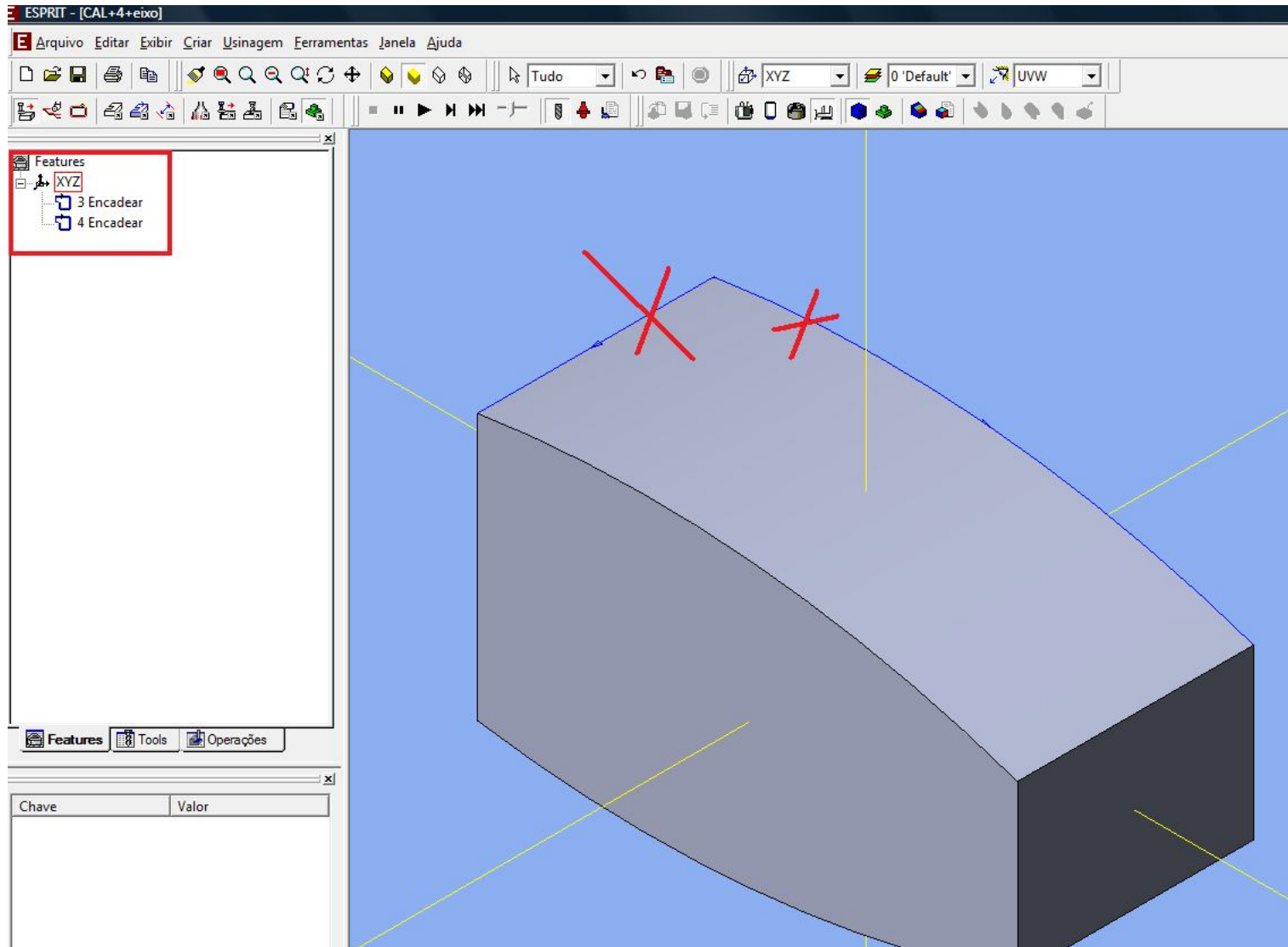

Logo em seguida seleccione o comando Wire Frame

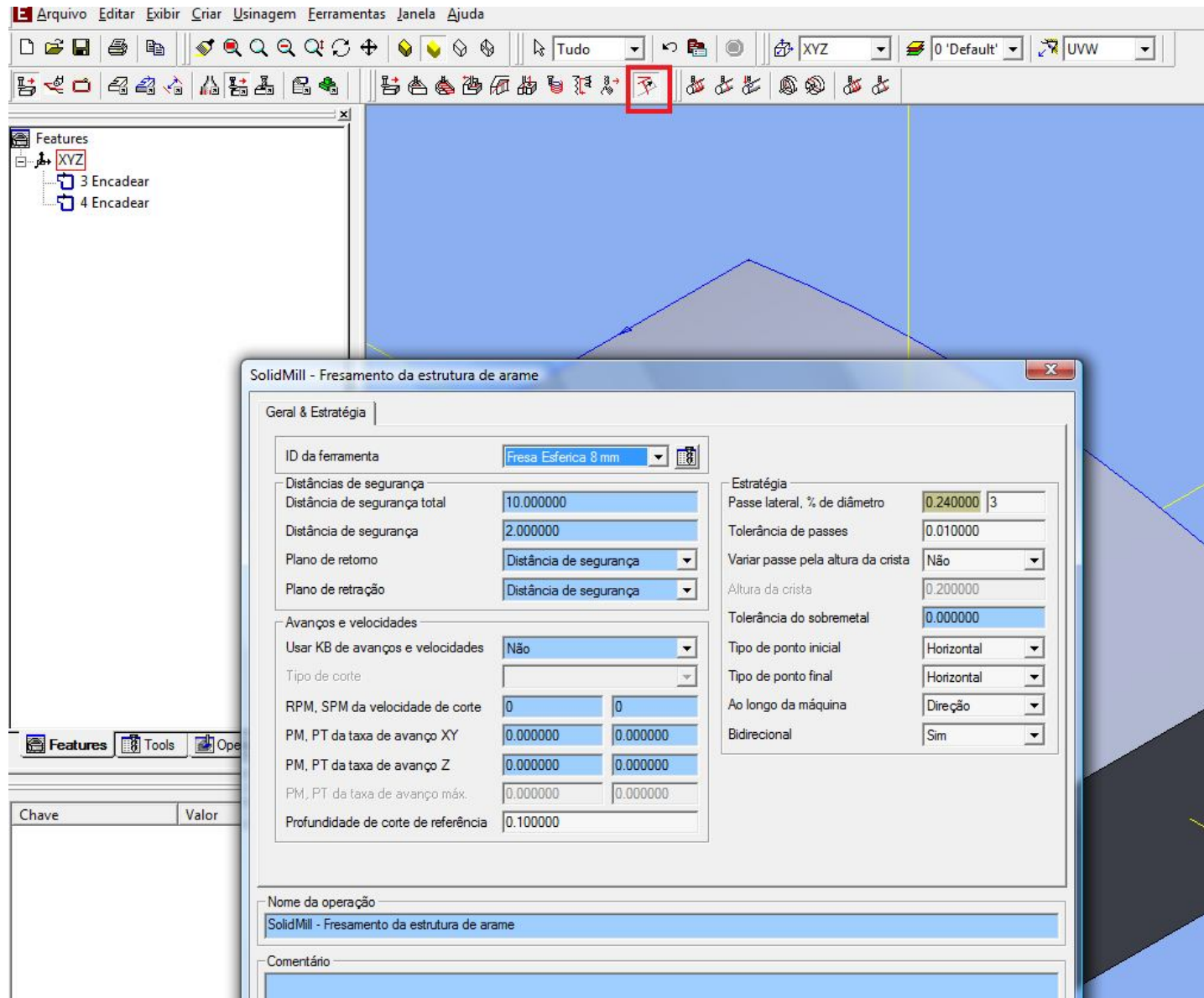

Após o preenchimento dos parâmetros clique em ok selecionando as features pela ordem da imagem abaixo:

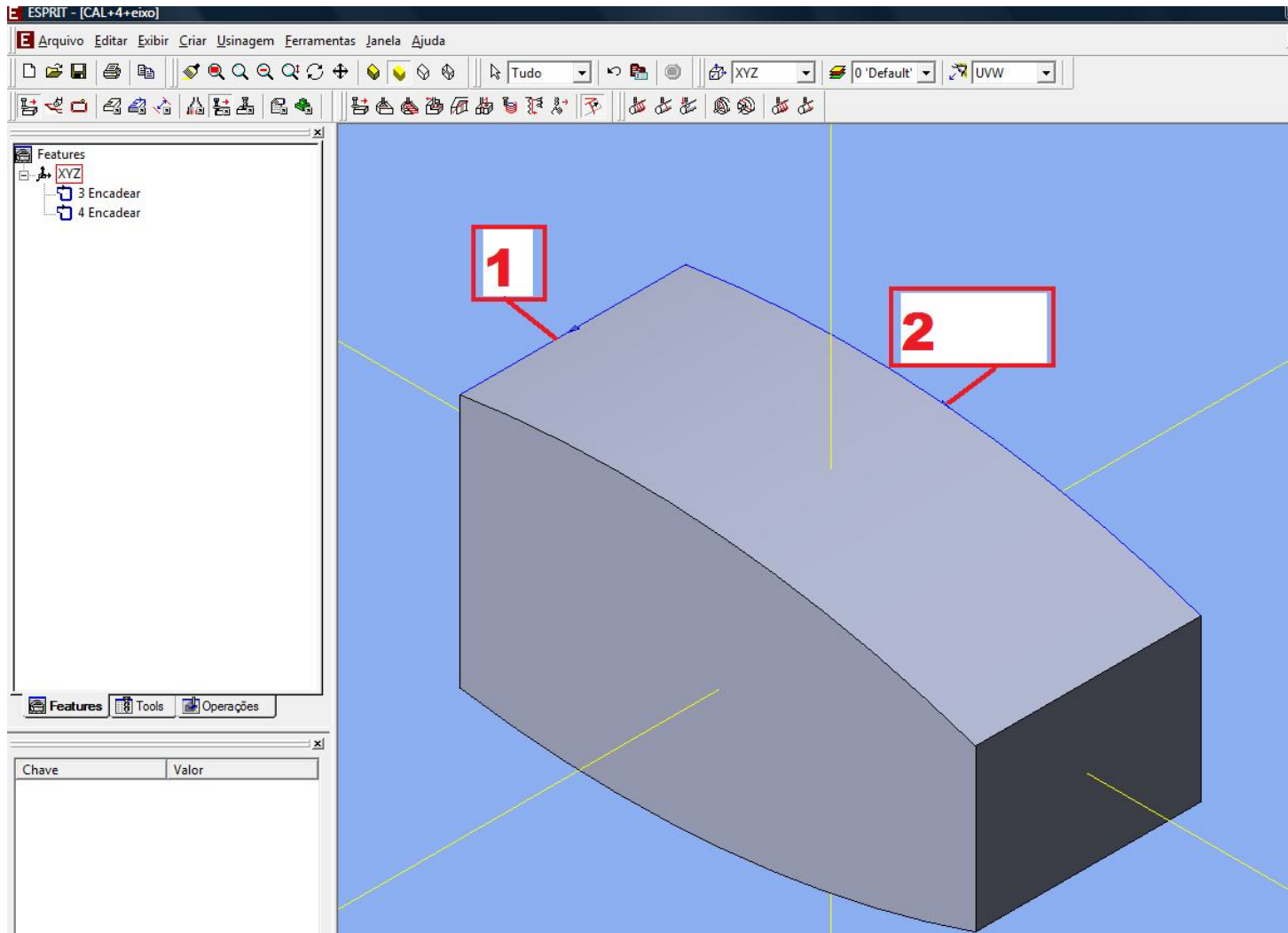

Teremos então o resultado

